



CONSEJOS PARA INSTALAR TERRAZAS RANURADAS USANDO LOS SUJETADORES INVISIBLES EQUATOR®

Aviso a los instaladores

- 305 tornillos de cabeza negra, de acero inoxidable
- NO use atornilladores inalámbricos de impacto
- Fije la velocidad del taladro a 1500-1750 RPM
- El máximo de torsión no debe exceder 23 pulgadas por libra
- Perfore por anticipado los nudos de la madera espesa

Use siempre gafas de seguridad cuando use herramientas eléctricas.

Artículos que necesitará

- Taladro/destornillador eléctrico
- Broca de 1/8"
- Sierra circular con cuchilla con punta de carburo
- Diversos sujetadores (vea las instrucciones)
- Cinta de medir
- Lápiz de carpintero
- Lentes de seguridad/gafas

Cobertura

175 piezas de sujetadores invisibles Equator instalarán:

- 100 pies cuadrados de tablas para terraza de 6 pulgadas de ancho (5-1/4 pulgadas reales) sobre centros de 16 pulgadas, o
- 87 pies cuadrados de tablas para terraza de 6 pulgadas de ancho (5-1/4 pulgadas reales) sobre centros de 12 pulgadas

La apariencia de la terraza ranurada de madera compuesta cambia cuando se la ve desde diferentes extremos. Para conseguir el mismo color, instale todas las tablas en la misma dirección usando las etiquetas del extremo del producto (A) como punto de referencia, o instale todas las tablas con las flechas en las pegatinas del producto (B) apuntando en la misma dirección. Si instala las tablas en direcciones opuestas creará tonalidades contrastivas claras y oscuras del color de las tablas y esto no está cubierto bajo garantía.



(A) etiqueta del extremo

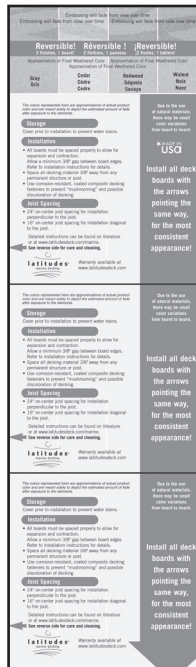

(B) pegatina del producto

Requisitos de brecha de un extremo al otro extremo de las tablas

figura 1

Temperatura de °F en el día de la instalación	Temperatura anual más caliente que °F esperada en la región											
	°F	20	30	40	50	60	70	80	90	100	110	120
20		1/8	1/8	1/8	1/8	1/8	3/16	3/16	1/4	1/4	5/16	5/16
30			1/8	1/8	1/8	1/8	1/8	3/16	3/16	1/4	1/4	5/16
40				1/8	1/8	1/8	1/8	1/8	3/16	3/16	1/4	1/4
50					1/8	1/8	1/8	1/8	1/8	3/16	3/16	1/4
60						1/8	1/8	1/8	1/8	1/8	3/16	3/16
70							1/8	1/8	1/8	1/8	1/8	3/16
80								1/8	1/8	1/8	1/8	1/8
90									1/8	1/8	1/8	1/8
100										1/8	1/8	1/8
110											1/8	1/8
120												1/8

Antes de la construcción, compruebe con su agencia local reglamentaria los requisitos de código especiales en su área. Para el mejor resultado, siga estas sencillas instrucciones de instalación, prestando mucha atención a los requisitos de brechas, espacios y sujetadores. **Espacio de las vigas:** 16 pulgadas en el centro para aplicaciones perpendiculares en residencias. Los diseños de parqué residenciales y los diseños diagonales o tipo espinaza requieren un espacio de vigas de 12 pulgadas en el centro. Contáctese con el departamento de apoyo al producto llamando al 877-463-8379 para aplicaciones comerciales. **Espacio lateral:** 1/4 pulgada. **Espacio de un extremo al otro:** Deje un espacio mínimo de 1/16 pulgada entre los extremos de las tablas por cada 20°F de diferencia entre la temperatura cuando hace la instalación y la temperatura más elevada que espera (figura 1). Para cualquier trabajo de terrazas donde dos tablas se juntan en sus extremos por sobre una viga, añada un entramado adicional (figura 2). Deje una distancia de 1/4 pulgada entre todo el material de la terraza y cualquier estructura o poste permanente. Después de que se ha puesto toda la terraza, marque una línea con una cuerda empapada en tiza (se recomienda tiza blanca o amarilla) a ras con o hasta 1-1/2 pulgadas fuera del armazón de la terraza y recorte con una sierra circular.

Todos los productos para terrazas de madera y de productos compuestos requieren la ventilación y drenaje apropiados para asegurar su longevidad. Cuando se use una viga de 2x6 como mínimo que esté de pie sobre el borde y el espacio lateral sugerido de 1/4 pulgada, debería quedar un espacio de 2 pulgadas entre el borde inferior de las vigas y la rampa para obtener la ventilación apropiada. También se necesita un drenaje adecuado para prevenir que el agua se acumule debajo de la terraza.



figura 2

Sujete el borde exterior de la primera tabla a la viga del borde con tornillos. Perfore por anticipado y avellane todos los tornillos para terraza, cualquiera sea su tipo, que estén a 1-1/2 pulgadas del extremo de la tabla de la terraza. Al otro lado de la tabla ponga un sujetador invisible Equator en la ranura y céntralo en la viga.

Sujetadores

Para una fácil instalación, nuestro sujetador Equator cabe en la ranura a cada lado de la tabla de la terraza para no tener que perforar por anticipado y ofrece una superficie muy durable y sin sujetadores. Las tablas de la terraza sí requieren sujetadores tradicionales en los bordes exteriores e interiores de la terraza. Comience sujetando el borde exterior de la primera tabla al filo de la viga cada 16 pulgadas. Para esto recomendamos usar tornillos anticorrosivos de 2-1/2 pulgadas para terrazas de madera compuesta. Estos tornillos ayudan a evitar el efecto común de "hongos" que ha veces ocurre cuando se usan los sujetadores estándar. Pueden también reducir la cantidad de perforación previa y de avellanados.

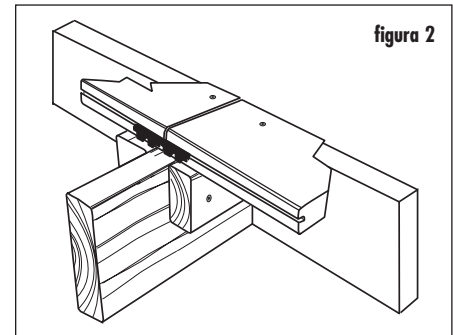
Si usa los tornillos ordinarios de rosca gruesa para terrazas, perfore siempre por anticipado un agujero piloto y avellane antes de meter los tornillos. Meta los tornillos a ras con la superficie.

Continúa al reverso

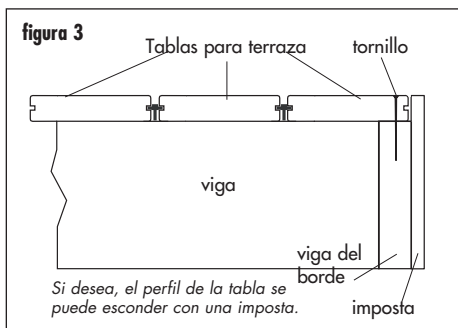

No los apriete demasiado. Use un sujetador por tabla cada 16 pulgadas. Para cualquier terraza donde dos tablas se unen por sus extremos sobre una viga, añada un entramado adicional. Perfore siempre por anticipado cuando sujete dentro de 1-1/2 pulgadas de los extremos de las tablas, sea que use tornillos para madera o para producto compuesto. No apriete demasiado los tornillos en los extremos de las tablas.

Al otro lado de la tabla ponga un sujetador Equator en la ranura y céntralo en la viga (figura 3). Ponga un tornillo de acero inoxidable #8 de 2 pulgadas a un ángulo de 90° a través del sujetador Equator y atornillelo a ras. No lo apriete demasiado. Las aletas del sujetador deben permanecer a nivel con la viga para que la próxima tabla quepa correctamente (figura 4). Ponga un sujetador Equator en el sitio de cada viga. Deslice la siguiente viga en su sitio de modo que las aletas de los sujetadores anteriores se aco-

moden en la ranura lateral de la tabla. Asegúrese que el espacio lateral entre las tablas sea de 1/4 pulgada.

Para evitar que las tablas interiores se muevan con el tiempo, recomendamos sujetar las tablas en el centro de su longitud con un tornillo de acero inoxidable #8 de 2 pulgadas. Esto sujeta la tabla de la terraza en su sitio en el centro de cada tabla y permite que los elementos de la terraza se expandan/contraigan en los extremos de las tablas. Perfore por anticipado en la ranura de la tabla con una broca de 1/8 pulgada (inserción en la figura 5). Meta el tornillo en la ranura de modo que esté a ras con el fondo de la ranura (figura 5). Esto le permitirá poner bien un sujetador invisible Equator dentro de la ranura. Ponga la presilla del sujetador invisible Equator sobre el tornillo y céntralo sobre la viga. Asegúrelo con un tornillo de acero inoxidable #8 de 2 pulgadas a un ángulo de 90° a través del sujetador invisible Equator y métalo hasta que esté a ras con la presilla (figura 6). Las aletas del sujetador deben permanecer a nivel con la viga para que la siguiente tabla encaje correctamente (figura 4).

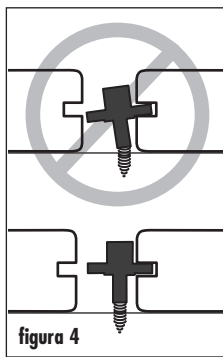

de la terraza deben estar metidas en sus extremos, recomendamos añadir un entramado de 8 pulgadas y usar la presilla del sujetador invisible Equator al extremo de cada tabla (figuras 7 y 8). Asegúrese de separar las tablas como se indicó anteriormente. Repita este proceso para cada tabla hasta que el borde externo de la última tabla se asegure con tornillos. Use una imposta para esconder el perfil de la tabla y evitar

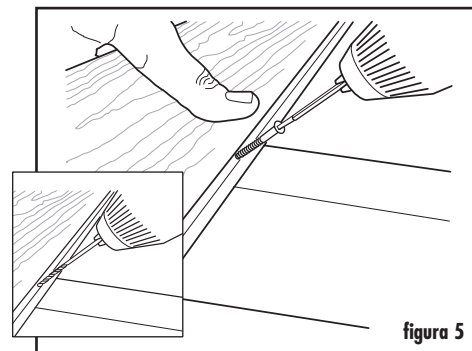

el movimiento de la tabla con el pasar del tiempo. Si no se usa una imposta, se debe sujetar todo el perímetro de la terraza con tornillos a la viga del borde. Use dos sujetadores al final de cada tabla. A estos tornillos no se los verá una vez que el barandal esté instalado.

Aplique estos mismos principios cuando instale los peldaños de las escaleras.

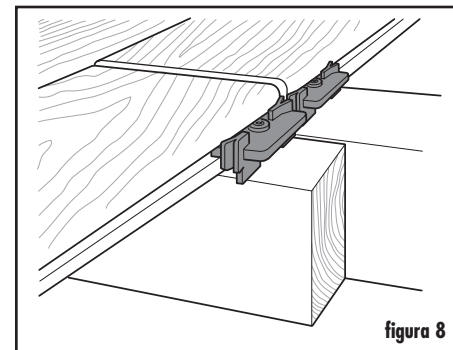
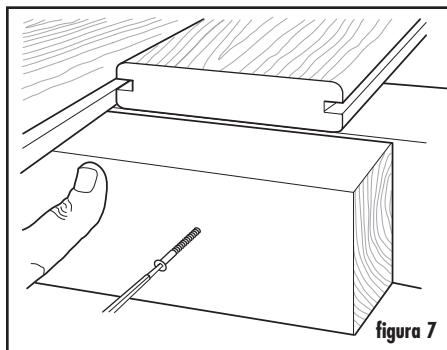
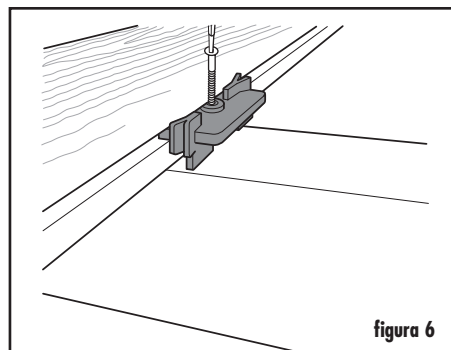

Variación del Color: Como todos los productos compuestos, las terrazas y barandales Latitudes tendrán variaciones de color de una pieza a otra. Esto se debe a las variaciones que ocurren naturalmente en las fibras y polímeros de la madera. Se recomienda comprar todo el material para la terraza al mismo tiempo puesto que los lotes fabricados pueden tener pequeñas variaciones de color. No haga la instalación si la variación de color no es aceptable. El producto Latitudes se aclarará con el tiempo, y la variación del color no está cubierta por la garantía. Este cambio del tono del color depende de la exposición a la luz solar y a otros factores del medioambiente, y generalmente se completan dentro de 60 a 90 días. Los productos grises pueden tomarse café claros antes de cambiarse a un gris claro. **Cómo evitar el crecimiento del moho y del mildiu en las terrazas de producto compuesto:** El moho y el mildiu pueden ser un problema en cualquier superficie exterior de un edificio, cualquiera sea el material. Si las condiciones son apropiadas, crecerán en la madera, plástico, concreto, metal y otras superficies. La formación del moho es más prevalente en áreas consistentemente húmedas y sombreadas. Las esporas del medio ambiente natural son llevadas por el viento y generalmente se posan en las superficies de las terrazas. Es importante recordar que la aparición de moho/mildiu es una función de la naturaleza y no necesariamente una deficiencia de ninguno de los materiales sobre los que crece. **Limpieza:** Un lavado periódico con jabón/detergente y agua ayudará a remover el sucio de la superficie. Esto ayudará también a evitar la acumulación de polen, suciedad y esporas que pueden causar y acelerar el crecimiento del moho/mildiu. **PRECAUCIÓN:** no se debe usar una lavadora a presión para "eliminar" el moho/mildiu o manchas de la superficie de la terraza. La naturaleza abrasiva del chorro de agua puede posiblemente dañar el material metiendo las esporas en el material, lo que puede crear un problema más desafiante que se debe remediar. Se debe usar una lavadora a presión que tenga una boquilla con punta tipo abanico solo para mojar o enjuagar un poco las superficies de las terrazas de madera o de producto compuesto. Hay muchos productos en las tiendas para lavar terrazas y para limpieza exterior. Es importante asegurarse de usar un limpiador específicamente diseñado para su aplicación. Luego de seleccionar un producto, esté seguro de leer, entender y seguir las indicaciones dadas por el fabricante. Algunos productos de limpieza e inhibidores pueden ser más efectivos que otros, dependiendo de las condiciones medioambientales a las que su terraza está sujeta. Además, es siempre una buena idea probar el limpiador en un área pequeña y discreta antes de aplicarlo a toda la terraza. **Inhibidores de moho:** A igual que con los lavadores de terrazas, hay varios productos inhibidores de moho en las tiendas de pinturas, ferreterías, tiendas en línea y centros caseros que evitan el crecimiento del moho/mildiu a largo plazo. Para cualquier producto seleccionado asegúrese de leer, entender y de seguir todas las indicaciones dadas por el fabricante. Dependiendo de los factores ambientales que afecten su terraza, algunos productos preventivos pueden ser más efectivos que otros. Puede ser necesario probar más de un producto. Para un mantenimiento continuo preventivo siga la recomendación del fabricante. El producto Latitudes no es adecuado para uso estructural. No se lo debe usar para miembros principales que soporten cargas tales como postes, vigas, vigaletas o largueros. Se deben tomar las mismas precauciones de sentido común cuando trabaje con el producto Latitudes como cuando trabaja con materiales de madera u otros materiales de construcción. Se recomienda usar máscaras antipolvo y protección ocular para evitar la posible irritación causada por el aserrín y la viruta. Los guantes le ayudarán a proteger sus manos. Se debe lavar las manos después de hacer trabajo de construcción. Los diagramas e indicaciones en este folleto son solo con fines ilustrativos y no intentan reemplazar a un profesional autorizado. Toda construcción o uso del producto debe ser de acuerdo con todos los códigos locales de construcción y/o planificación urbana. El consumidor asume todo riesgo y responsabilidad asociados con la construcción o uso de este producto. El consumidor o contratista debe tomar todos los pasos necesarios para garantizar la seguridad de todos los involucrados en el proyecto, incluyendo, pero no limitándose al uso del equipo apropiado de seguridad. EXCEPTO COMO SE INDICA EN LA GARANTÍA LIMITADA ESCRITA, UNIVERSAL CONSUMER PRODUCTS, INC. NO OFRECE NINGUNA OTRA GARANTÍA, SEA EXPRESA O IMPLÍCITA, Y NO SERÁ RESPONSABLE DE NINGÚN DAÑO, INCLUSO DE DAÑOS CONSIGUIENTES.